

CODIGO	A	C	E	SECCION DEL CONDUCTOR [MM ²]	OBSERVACIONES
1104.7xx166 (47.166)	2.80 ± 0.2	2.70 ± 0.2	0.35	0.35 / 1.00	
1104.7xx171 (47.171)	3.80 ± 0.3	4.20 ± 0.3	0.45	1.00 / 3.00	
1104.7xx274 (47.274)	2.60 ± 0.2	2.20 ± 0.2	0.25	0.25 / 0.75	
1104.7xx297 (47.297)	3.70 ± 0.3	3.60 ± 0.3	0.30	0.80 / 2.50	

11

8

7

8

11

3

4

6

13

10

9

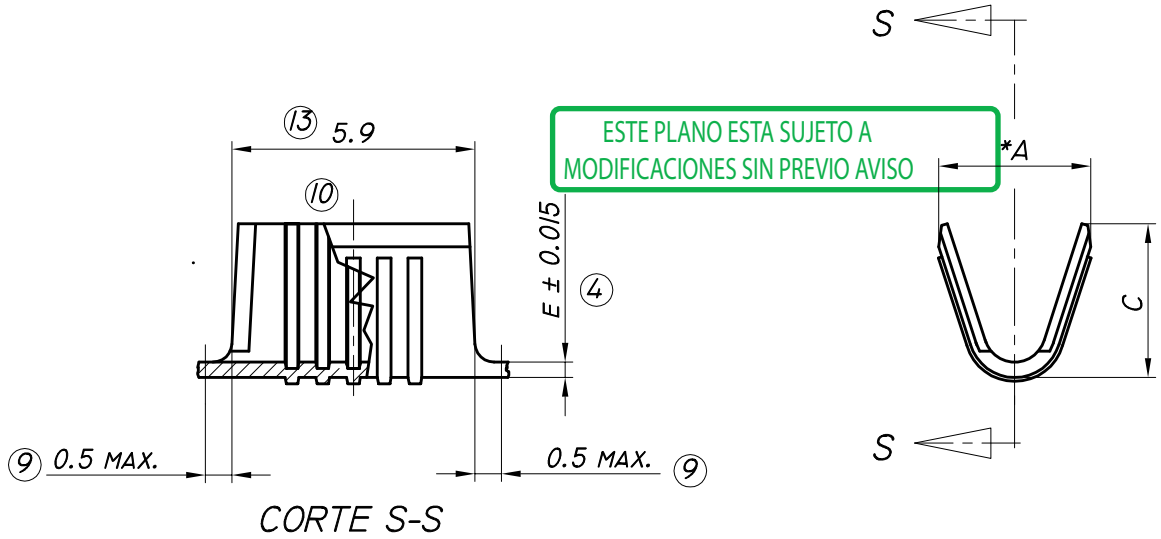

CORTE S-S

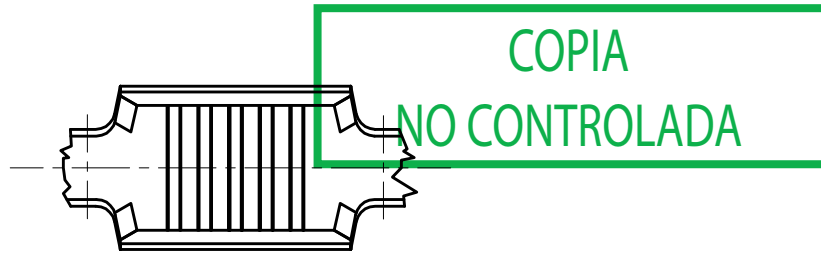

17.09.19	13	COTA 5.90 ERA 5.80.	L.L.		
13.04.16	12	HOJA ERA 1 DE 2.	L.L.	O.A.C.	GARCIA
10.05.12	11	SE MODIFICA ESPESOR DE MATERIAL DE LA 47166, ERA 0.30 PASA A SER 0.35	G.G.	O.A.C.	GARCIA
15.04.10	10	CAMBIA CANTIDAD Y FORMA DEL ESTRIADO.	L.L.	O.A.C.	GARCIA
09.11.09	9	COTA ERA 0.3 MAX.	L.L.	O.A.C.	GARCIA
04.08.05	8	TOLERANCIAS ERAN ± 0.15.	L.L.	O.A.C.	GARCIA
22.07.04	7	SE MODIFICA "C" EN PIEZA 47171, ANTES ERA 4.10.	L.M.	O.A.C.	GARCIA
04.08.03	6	SECCIONES DE CONDUCTOR ERAN: 47116: 0.20/0.75, 47171: 0.75/3.00, 47274: 0.13/0.50 Y 47297: 0.30/2.00.	P.S.	O.A.C.	GARCIA
14.03.03	5	SECCIONES DE CONDUCTOR ERAN: 47116: 0.35/1.00, 47171: 1.50/3.50, 47274: 0.25/0.75 Y 47297: 0.80/2.50, ESPESOR ERA E ± 0.015.	P.S.	O.A.C.	GARCIA
24.10.01	4	SE AGREGA HOJA 2.	P.S.	O.A.C.	GARCIA
23.07.01	3	NUEVA EMISION REEMPLAZA A PLANO FECHA 10.02.94 SECCION DEL CONDUCTOR ERA: EN PIEZA 47171: 0.8/4.0 Y EN PIEZA 47297: 0.8/4.0.	P.S.	O.A.C.	GARCIA
FECHA	Nº	MODIFICACIONES	DIBUJO	REVISO	APROBO



INDUSTRIAS ZETA S.R.L.

TOLERANCIA NO ACOTADA:

LINEAL: ± 0.15

ANGULAR: ± 1° 30'

MATERIAL: LATON

ESCALA: 5:1

DIBUJO

REVISO

APROBO

CODIGO MAS: /E = TERMINACION ESTAÑADA
/N = TERMINACION NIQUELADA
/P = TERMINACION PLATEADA
/S = PIEZA SUELTA

HOJA 1 DE 3

P.S.

O.A.C.

GARCIA

23.07.01

23.07.01

23.07.01

DENOMINACION: CLIP DE UNION

PLANO PARA
CLIENTE Nº:

47000